

- I** RELÈ PROGRAMMABILI
- GB** PROGRAMMABLE LOGIC RELAYS
- F** RELAIS LOGIQUES
- E** RELÉS PROGRAMABLES

LRD... - LREO... - LRX C00 - LRX M00 - LRX S00



ATTENZIONE!!

- Leggere attentamente il manuale prima dell'utilizzo e l'installazione.
- Questi apparecchi devono essere installati da personale qualificato, nel rispetto delle vigenti normative impiantistiche, allo scopo di evitare danni a persone o cose.
- Prima di qualsiasi intervento disalimentare tutti i circuiti.
- Il costruttore non si assume responsabilità in merito alla sicurezza elettrica in caso di utilizzo improprio del dispositivo.
- I prodotti descritti in questo documento sono suscettibili in qualsiasi momento di evoluzioni o di modifiche. Le descrizioni ed i dati a catalogo non possono pertanto avere alcun valore contrattuale.

WARNING!

- Carefully read the manual before the installation or use.
- This equipment is to be installed by qualified personnel, complying to current standards, to avoid damages or safety hazards.
- Before any intervention, disconnect all the circuits.
- The manufacturer cannot be held responsible for electrical safety in case of improper use of the equipment.
- Products illustrated herein are subject to alteration and changes without prior notice. Technical data and descriptions in the documentation are accurate, to the best of our knowledge, but no liabilities for errors, omissions or contingencies arising therefrom are accepted.

ATTENTION !

- Lire attentivement le manuel avant l'installation ou toute l'utilisation.
- Ces appareils doivent être installés par un personnel qualifié en respectant les normes en vigueur relatives aux installations pour éviter tout risque pour le personnel et le matériel.
- Avant tout intervention, couper tous les circuits.
- Le fabricant ne peut être tenu responsable de la sûreté électrique en cas de mauvaise utilisation de l'appareil.
- Les produits décrits dans cette publication peuvent à tout moment être susceptibles d'évolutions ou de modifications. Les description et les données y figurant ne peuvent en conséquence revêtir aucune valeur contractuelle.

¡ATENCIÓN!

- Leer detenidamente el manual antes del uso y la instalación.
- Estos aparatos deben ser instalados por personal cualificado y de conformidad con las normativas vigentes en materia de equipos de instalación a fin de evitar daños personales o materiales.
- Antes de efectuar cualquier intervención, desconectar todos los circuitos.
- El fabricante declina cualquier responsabilidad relacionada a la seguridad eléctrica en caso de uso impropio del dispositivo.
- Los productos descritos en este documento pueden ser modificados o perfeccionados en cualquier momento. Por tanto, las descripciones y los datos aquí indicados no implican algún vínculo contractual.



LRD10... - LRD12...



LRD20...



LREO...

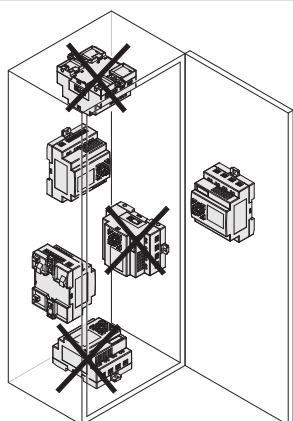
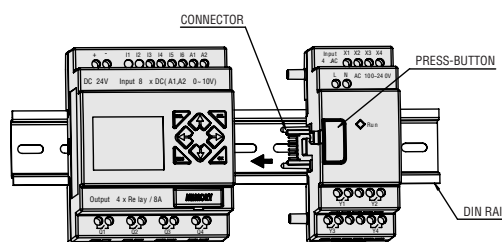
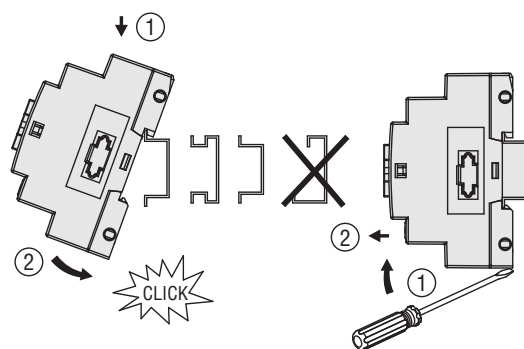

mm ²	0.14...1.5	0.14...0.75	0.14...2.5	0.14...2.5	0.14...1.5
AWG	26...16	26...18	26...14	26...14	26...16
	C				
					Nm
Ø3.5 (0.14in)	C		lb-in	5.4	

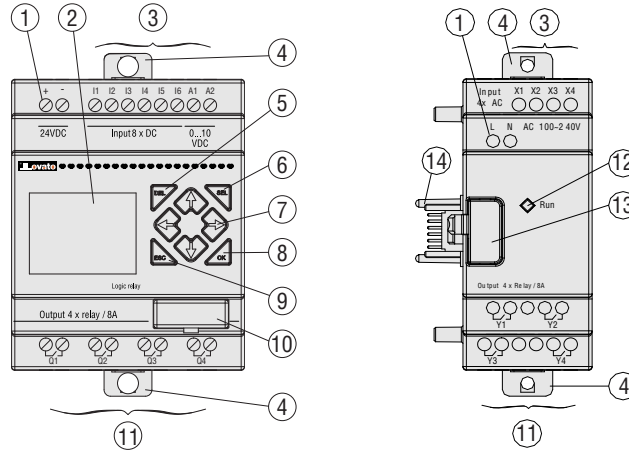



- 1 - Alimentazione
- 2 - Schermo LCD
- 3 - Ingressi
- 4 - Clip estraibili
- 5 - Tasto cancella "DEL"
- 6 - Tasto selezione "SEL"
- 7 - Tasti direzionali (sinistra, destra, su, giù)
- 8 - Tasto conferma "OK"
- 9 - Tasto uscita/annullo "ESC"
- 10 - Slot memoria di backup (LRX M00) o collegamento cavo PC (LRX C00)
- 11 - Uscite
- 12 - LED di stato
- 13 - Tasto sgancio modulo di espansione dal modulo base
- 14 - Connettore aggancio modulo di espansione al modulo base

- 1 - Power supply terminals
- 2 - LCD display
- 3 - Input terminals
- 4 - Retractable mounting feet
- 5 - Delete key "DEL"
- 6 - Selection key "SEL"
- 7 - Direction keys (left/right/up/down)
- 8 - Confirm key "OK"
- 9 - Escape key "ESC"
- 10 - Backup memory (LRX M00) or PC cable (LRX C00) connection slot
- 11 - Output terminals
- 12 - LED status indicator
- 13 - Expansion module release button from base module
- 14 - Connector for expansion module link to base module

- 1 - Alimentation
- 2 - Afficheur LCD
- 3 - Bornes des entrées
- 4 - Clips de fixation rétractables
- 5 - Touche de suppression "DEL"
- 6 - Touche de sélection "SEL"
- 7 - Touches de direction (gauche, droite, haut, bas)
- 8 - Touche de confirmation "OK"
- 9 - Touche sortie/annulation "ESC"
- 10 - Logement mémoire de sauvegarde (LRX M00) ou connexion câble PC (LRX C00)
- 11 - Bornes des sorties
- 12 - DEL d'état
- 13 - Bouton déclencher du module d'extension
- 14 - Connecteur d'accrochage du module d'extension au module de base

- 1 - Alimentación
- 2 - Display en LCD
- 3 - Entradas
- 4 - Clip extraíble
- 5 - Tecla de borrado "DEL"
- 6 - Tecla de selección "SEL"
- 7 - Teclado direccional (Izq/Dcha/Arriba/Abajo)
- 8 - Tecla confirmación "OK"
- 9 - Tecla salida "ESC"
- 10 - Slot memoria backup (LRX M00) o conexión cable PC (LRX C00)
- 11 - Salidas
- 12 - LED indicador de estatus
- 13 - Botón para la separación del modulo de expansión del modulo base
- 14 - Conector para la conexión del modulo de expansión al modulo base

ATTENZIONE 
 Tensione pericolosa.
 Disalimentare sempre tutti i circuiti prima di qualsiasi intervento sui morsetti.
 Il mancato rispetto provocherà morte o gravi infortuni.

WARNING 
 Hazardous voltage.
 Disconnect all the circuits before any intervention on the terminals.
 Failure to comply will result in death or serious injury.

ADVERTISSEMENT 
 Tension dangereuse.
 Coupez toujours tous les circuits avant tout intervention aux bornes.
 Le non-respect provoquera la mort ou des blessures graves.

ADVERTENCIA 
 Tensión peligrosa.
 Desconecte todos los circuitos antes de cualquier intervención en los terminales.
 El incumplimiento dará lugar a la muerte o lesiones graves.

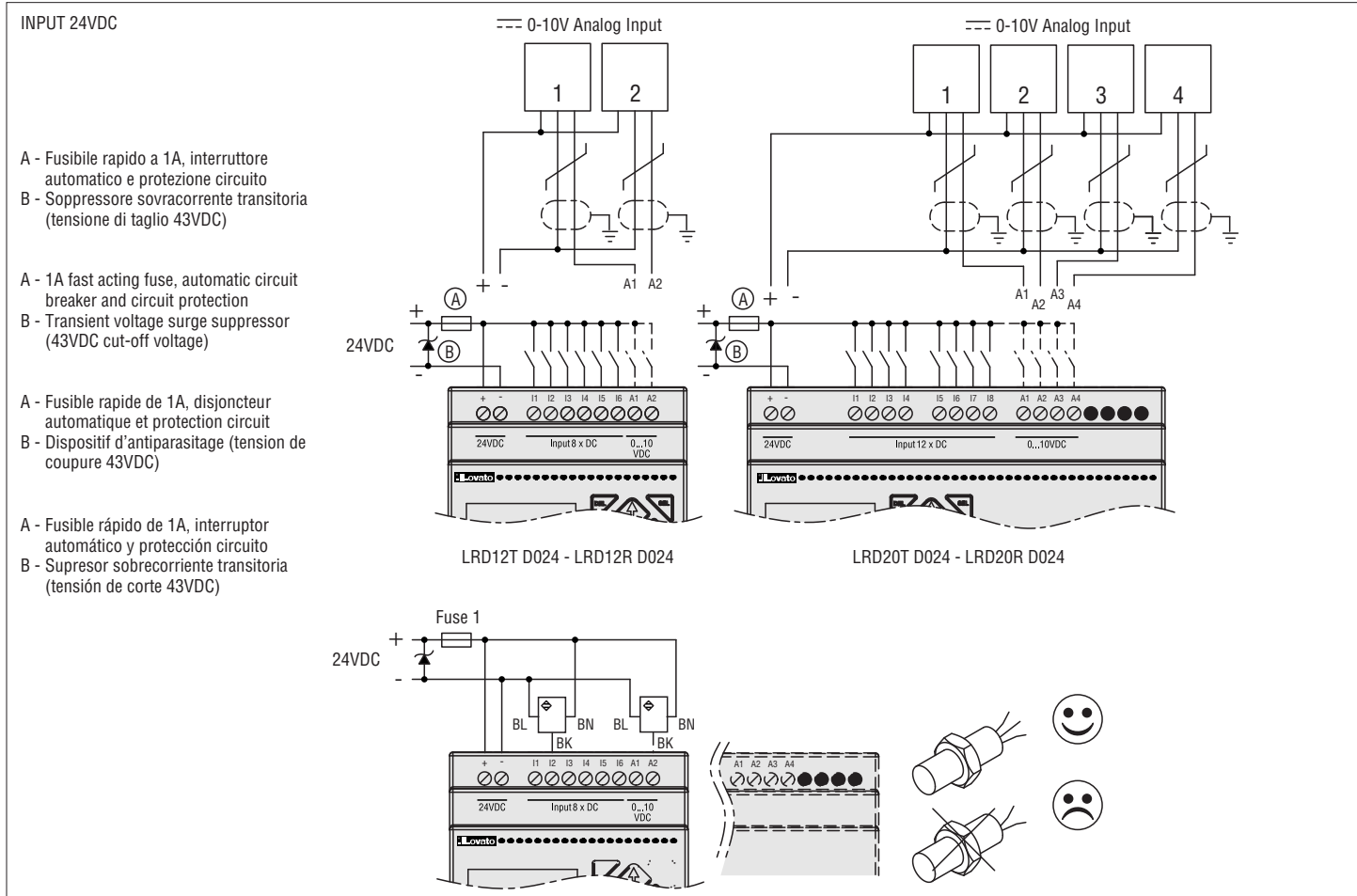

ATTENZIONE

Tensione pericolosa.
Disalimentare sempre tutti i circuiti prima di qualsiasi intervento sui morsetti.
Il mancato rispetto provocherà morte o gravi infortuni.

WARNING

Hazardous voltage.
Disconnect all the circuits before any intervention on the terminals.
Failure to comply will result in death or serious injury.

ADVERTISSEMENT

Tension dangereuse.
Coupez toujours tous les circuits avant tout intervention aux bornes.
Le non-respect provoquera la mort ou des blessures graves.

ADVERTENCIA

Tensión peligrosa.
Desconecte todos los circuitos antes de cualquier intervención en los terminales.
El incumplimiento dará lugar a la muerte o lesiones graves.

1183 I GB FE 12 10

INPUT 100...240VAC

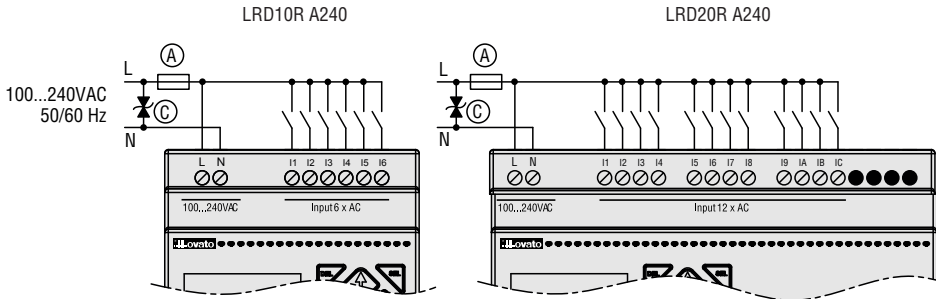

A - Fusibile rapido a 1A, interruttore automatico e protezione circuito
C - Soppressore sovrapotenziale transitoria (tensione di taglio: 430VAC per LRD...A240, 43VAC per LRD...A024)

A - 1A fast acting fuse, automatic circuit breaker and protection circuit
C - Transient voltage surge suppressor (430VAC cut-off voltage for LRD...A240; 43VAC for LRD...A024)

INPUT 24VAC

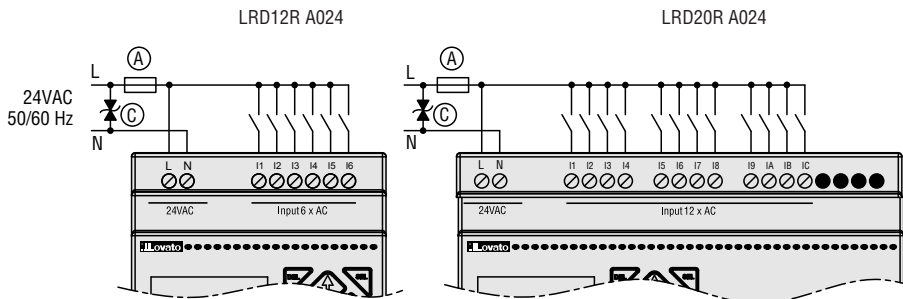

A - Fusibile rapido de 1A, disjoncteur automatique et protection circuit
C - Dispositif d'antiparasitage (tension de coupure: 430VAC pour LRD...A240; 43VAC pour LRD...A024)

A - Fusible rápido de 1A, interruptor automático y protección circuito
C - Supresor sobrecorriente transitoria (tensión de corte 430VAC para LRD...A240, 43VAC para LRD...A024)

OUTPUT (RELAY)

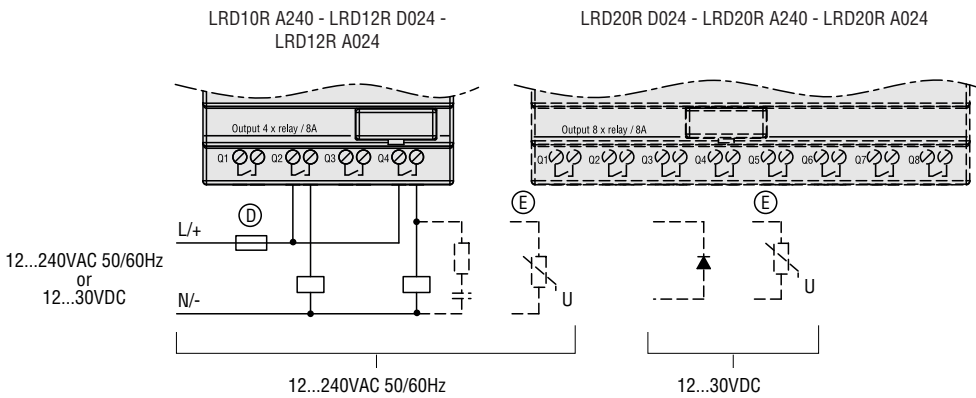

D - Fusibile, interruttore o salvamotore
E - Carico induttivo

D - Fuse, circuit breaker or circuit protector
E - Inductive load

OUTPUT (TRANSISTOR)

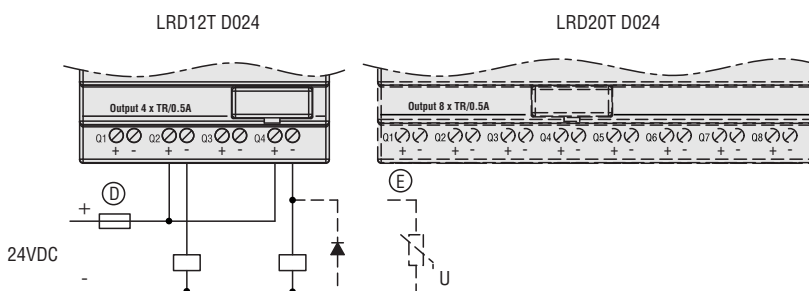

D - Fusibile, interrupteur ou disjoncteur moteur
E - Charge inductive

D - Fusible, interruptor ó guardamotor
E - Carga inductiva

1183 I GB FE 12 10

LRE02A D024

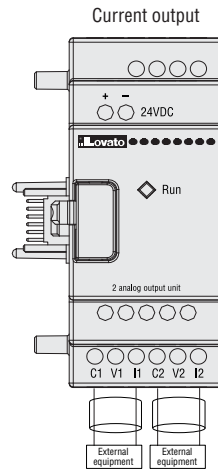
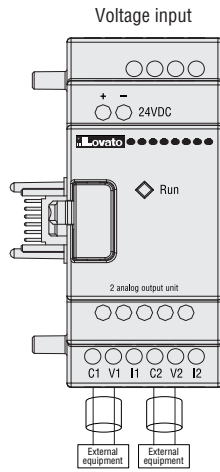

La modalità di uscita può essere impostata tramite LRD di base con il valore dei registri DR (valore attuale).

The output mode can be set by LRD base unit through the value of DR registers (actual value).

Le mode de sortie peut être configuré par LRD de base avec la valeur des enregistreurs DR (valeur actuelle).

El modo de salida se puede configurar con unidad base LRD a través del valor de los registros de DR (valor actual).

N°	Significato / Meaning / Sens / Significado	Definizione dato / Data definition / Définition donnée / Definición dato
DRD0	Modalità uscita AQ01 AQ01 output mode Mode sortie AQ01 Modo salida AQ01	0: modalità tensione; il valore di uscita AQ è 0 con LRD in modalità STOP. Voltage mode; AQ output value is 0 when LRD is in STOP mode. mode tension; la valeur de la sortie AQ est 0 quand LRD est en mode STOP. modo tensión; el valor de salida AQ es 0 cuando LRD está en modo STOP.
DRD1	Modalità uscita AQ02 AQ02 output mode Mode sortie AQ02 Modo salida AQ02	1: modalità corrente; il valore di uscita AQ è 0 con LRD in modalità STOP. Voltage mode; AQ output value is 0 when LRD is in STOP mode. mode tension; la valeur de la sortie AQ est 0 quand LRD est en mode STOP. modo tensión; el valor de salida AQ es 0 cuando LRD está en modo STOP.
DRD2	Modalità uscita AQ03 AQ03 output mode Mode sortie AQ03 Modo salida AQ03	2: modalità tensione; AQ mantiene il valore dell'uscita con LRD in modalità STOP. Voltage mode; AQ maintains the output value when LRD is in STOP mode. mode tension; AQ maintien la valeur de la sortie quand LRD est en mode STOP. modo tensión; AQ mantiene el valor de la salida cuando LRD está en modo STOP.
DRD3	Modalità uscita AQ04 AQ04 output mode Mode sortie AQ04 Modo salida AQ04	3: modalità corrente; AQ mantiene il valore dell'uscita con LRD in modalità STOP. Current mode; AQ maintains the output value when LRD is in STOP mode. mode courant; AQ maintien la valeur de la sortie quand LRD est en mode STOP. modo corriente; AQ mantiene el valor de la salida cuando LRD está en modo STOP.

N.B. Viene interpretato come 0 se il valore di DR non rientra con campo 0-3.
The value is considered as 0 if DR is out of the 0-3 range.
La valeur est interprété comme 0 si DR ne rentre pas dans la gamme 0-3.
El valor se interpreta 0 si DR se encuentra fuera del rango 0-3.

ATTENZIONE 
Tensione pericolosa.
Disalimentare sempre tutti i circuiti prima di qualsiasi intervento sui morsetti.
Il mancato rispetto provocherà morte o gravi infortuni.

WARNING 
Hazardous voltage.
Disconnect all the circuits before any intervention on the terminals.
Failure to comply will result in death or serious injury.

ADVERTISSEMENT 
Tension dangereuse.
Coupez toujours tous les circuits avant tout intervention aux bornes.
Le non-respect provoquera la mort ou des blessures graves.

ADVERTENCIA 
Tensión peligrosa.
Desconecte todos los circuitos antes de cualquier intervención en los terminales.
El incumplimiento dará lugar a la muerte o lesiones graves.

LRE04A D024

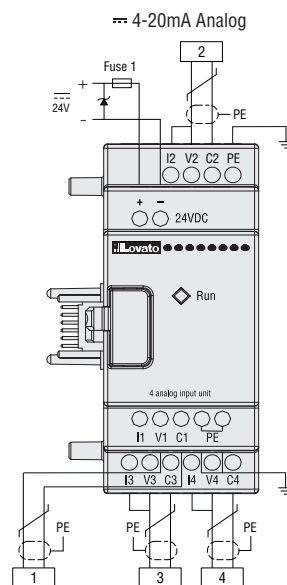
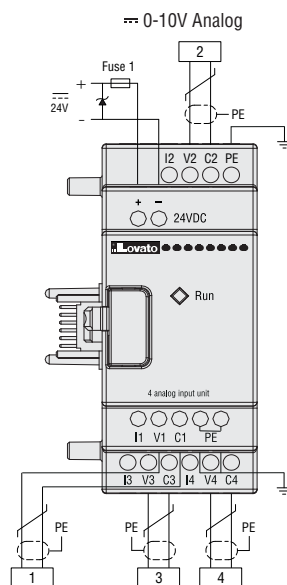



ATTENZIONE

Tensione pericolosa.
Disalimentare sempre tutti i circuiti prima di qualsiasi intervento sui morsetti.
Il mancato rispetto provocherà morte o gravi infortuni.



WARNING

Hazardous voltage.
Disconnect all the circuits before any intervention on the terminals.
Failure to comply will result in death or serious injury.



ADVERTISSEMENT

Tension dangereuse.
Coupez toujours tous les circuits avant tout intervention aux bornes.
Le non-respect provoquera la mort ou des blessures graves.



ADVERTENCIA

Tensión peligrosa.
Desconecte todos los circuitos antes de cualquier intervención en los terminales.
El incumplimiento dará lugar a la muerte o lesiones graves.

1183 I GB FE 12 10

LRE02A D024

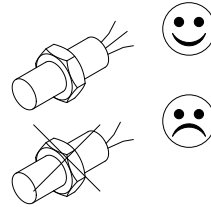
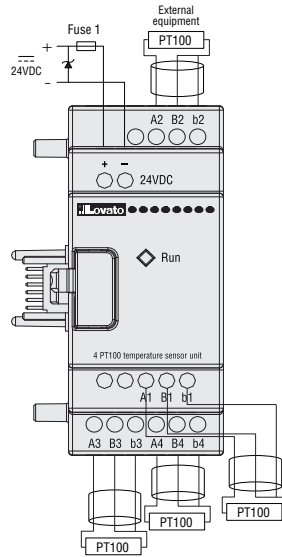

Quando la temperatura non rientra nei limiti del campo -100°C...+600°C, le bobine di errore M34, M35, M36 e M37, che corrispondano a canale 1, canale 2, canale 3 e canale 4, saranno attivate (ON).

When the temperature is out of the -100°C...+600°C range limits, error output coils M34, M35, M36 and M37, which correspond to channel 1, channel 2, channel 3 and channel 4, will be activated (ON).

Quand la température ne rentre pas aux limites de gamme -100°C...+600...°C, les bobines de sortie erreur M34, M35, M36 et M37, qui correspondent au canal 1, canal 2, canal 3 et canal 4, seront actives (ON).

Quando la temperatura está fuera de los límites de rango -100°C...+600°C, las bobinas de salida error M34, M35, M36 y M37, que corresponden al canal 1, canal 2, canal 3 y canal 4, se activará (ON).

STATO DEL LED DEL MODULO DI ESPANSIONE

LED STATUS OF EXPANSION MODULE

ETAT DE LA DEL DU MODULE D'EXTENSION

LED DE ESTATUS MODULO DE EXPANSIÓN

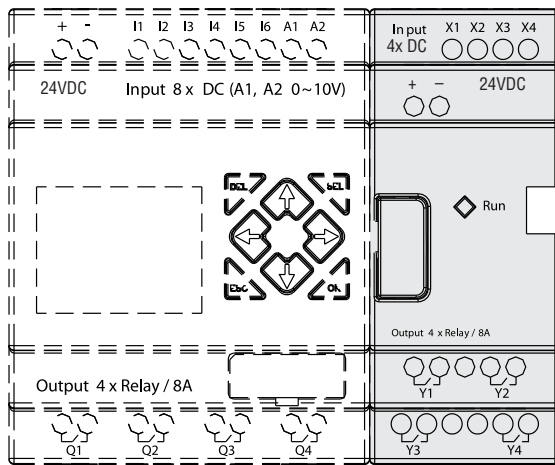

Run ◆	LRE accesa. LRD in modalità RUN
	LRE switched on. LRD in RUN mode
	LRE allumée. LRD en mode RUN (exécution)
Run ◆	LRE conectado. LRD modo RUN
	Lampeggio veloce (3Hz), LRE in anomalia per: - errore trasferimento - errore connessione
	Fast flashing (3Hz), LRE in fault mode: - Data transfer error - Connecting with front error
	Clignotement rapide (3Hz), LRE en défaut pour : - erreur de transfert - erreur de connexion
	Intermitencia rápida (3Hz), LRE en fallo per: - Error de transferencia de datos - Error de conexión

COMUNICAZIONE CON LRX S00
(software di programmazione e supervisione)

COMMUNICATION WITH LRX S00
(supervision and programming software)

COMMUNICATION AVEC LRX S00
(logiciel de programmation et supervision)

COMUNICACION CON LRX S00
(software de supervisión y programación)

1183 I GB FE 12 10

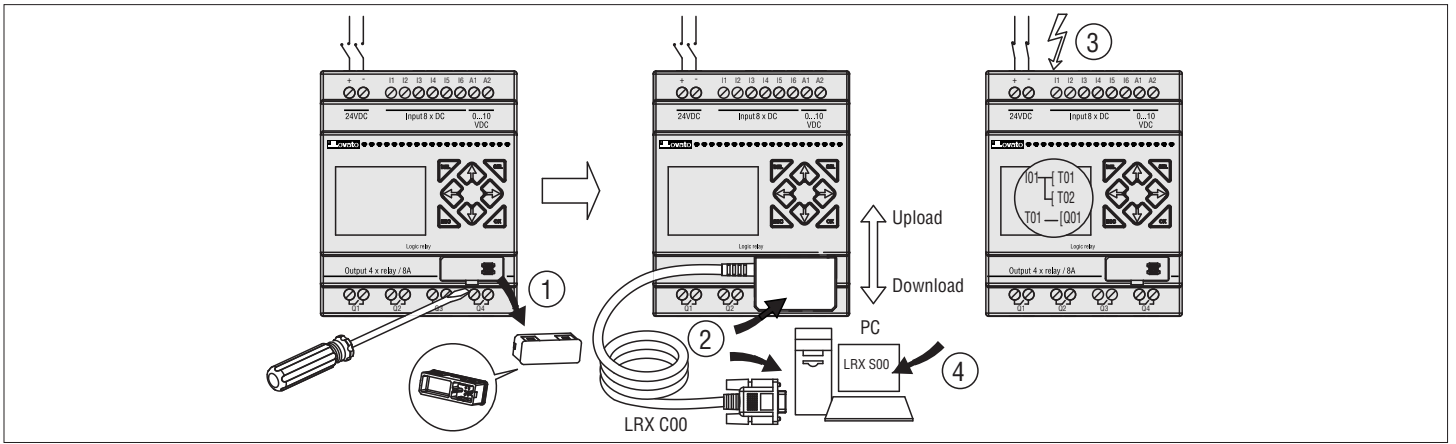

COMUNICAZIONE CON LRX M00
(memoria di back-up)

COMMUNICATION WITH LRX M00
(back-up memory)

COMMUNICATION AVEC LRX M00
(mémoire de sauvegarde)

COMUNICACION CON LRX M00
(memoria de back-up)

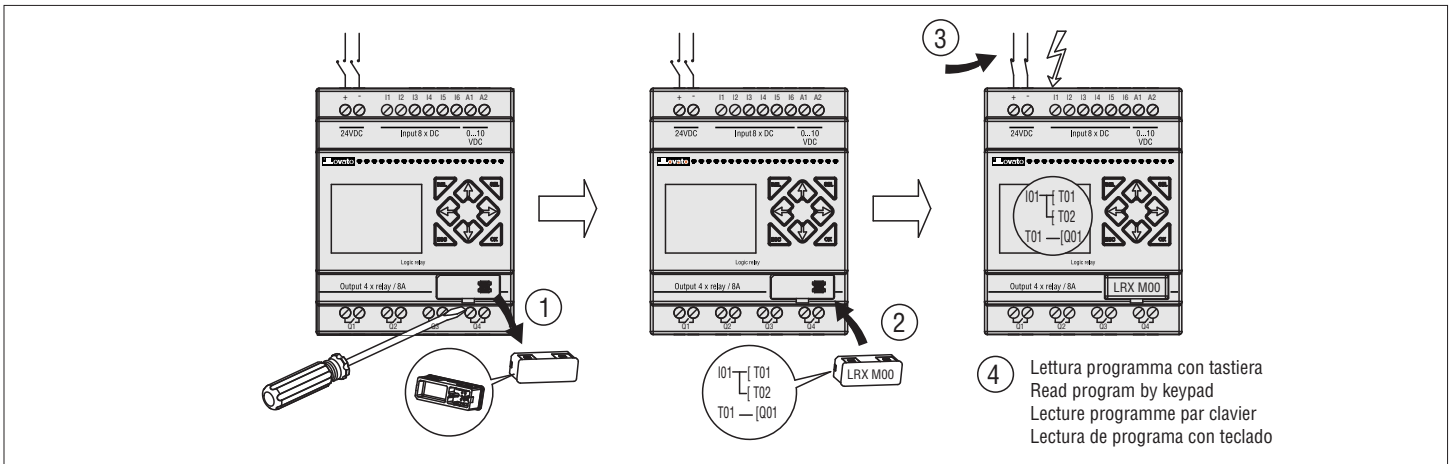

DIMENSIONI

DIMENSIONS

DIMENSIONS

DIMENSIONES

